



BZ 400V
50Hz

Tıkanmayan fana sahip kanalizasyon pompası -
Kati madde geidi 80 mm

Tıkanmaz pervane, ıkıř ağızına gre geniř aplı yabancı maddelerin gemesine olanak saėlar. Bu atık su ve kanalizasyon atığının verimli bir řekilde aktarılmasını saėlar. Motor, pompa gvdesinden ayrıldıėında (3,7 kW'a kadar geri ekmeli tasarım) fan da motorla birlikte ıkar.





Tıkanmaz fan

80 mm'lik katı madde geçidi. Tıkanmaz fan, çıkış ağzına kıyasla daha geniş çaplı yabancı maddelerin geçmesine olanak sağlar. Bu atık su ve kanalizasyon atığının verimli bir şekilde aktarılmasını sağlar.

Opsiyonel Aksesuarlar:

- Kılavuz ray teçhizatı şunlardan oluşur:
 - Kılavuz desteği / Kılavuz kanca
 - Oturma ayağı
 - Kaldırma zinciri
- Çıkış dirseği
- Serbest duruşlu tip için ayaklar (5,5kW veya üzeri)



Teknik özellikler:

Model		Renk kodu eğrisi	iç çap mm	Güç çıkışı kW	Fazlar	dev/dk	Maks. Basma Yüksekliği m	Maks. kapasite l/dk	Kalkış şekli	Kablosuz boş ağırlık kg		Fan geçişi mm
bağımsız	kılavuz ray teçhizatı									bağımsız	kılavuz ray teçhizatı	
80BZ41.5	TOS80BZ41.5	1	80	1,5	3	1450	8,5	1400	Direk	78,0	74,0	80
100BZ42.2	TOS100BZ42.2	2	100	2,2	3	1450	11,3	1800	Direk	80,0	74,0	80
100BZ43.7	TOS100BZ43.7	3	100	3,7	3	1450	14,7	2100	Direk	100,0	94,0	80
100BZ45.5	TOS100BZ45.5	4	100	5,5	3	1450	19,0	2085	Direk	175,0	168,0	80
100BZ47.5	TOS100BZ47.5	5	100	7,5	3	1450	23,6	2100	Direk	194,0	187,0	80
100BZ411	TOS100BZ411	6	100	11	3	1450	26,0	3575	yıldız/üçgen	219,0	212,0	80
100BZ411H	TOS100BZ411H	7	100	11	3	1450	30,0	2810	yıldız/üçgen	219,0	212,0	80

Ø Çıkış ağzı mm	80mm,100mm		
Pompanan Sıvısı	Akışkan Tipi	Kentsel atık su	
	Sıcaklık	0-40°C	
Pompa	Bileşenler	Fan	Tıkanmaz fan
		Mil keçesi	Çift mekanik salmastra
		Rulmanlar	Korunmalı bilyalı rulmanlar
	Malzeme	Fan	Gri demir döküm EN-GJL-200
		Gövde	Gri demir döküm EN-GJL-200
		Emme plakası	Gri demir döküm EN-GJL-200
	Mil keçesi	Yağ banyosunda silisyon karbür	
Motor	Tip, Kutup Sayısı		Endüksiyon motoru, 4 kutuplu, IP68
	Yağlama		Türbin yağı (ISO VG32)
	Yalıtım		Yalıtım sınıfı F
	Faz / Gerilim		3-faz / 400V / 50Hz / d.o.l, 3-faz / 400V / 50Hz / s.d.
	Motor Koruyucusu (dahili)		Termistör, Minyatür koruyucu
	Malzeme	Gövde	Gri demir döküm EN-GJL-150
Mil		Paslanmaz çelik EN-X30Cr13	
Kablo		Kauçuk, 10m H07RN-F	
Çıkış Bağlantısı	İç diş, JIS10K flanş		
Opsiyonel Aksesuarlar	"TOS" kılavuz rayı teçhizatı (kılavuz desteği, oturma ayağı ve dirkeği, kaldırma zinciri) / Serbest duruşlu modeller için dirsek ve stand seti		

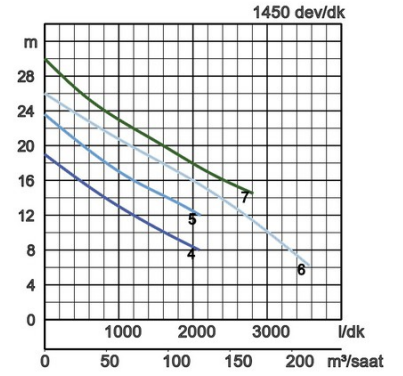
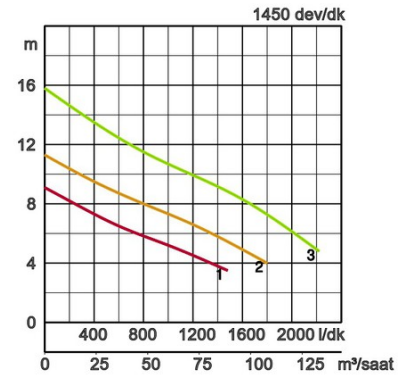

mm cinsinden boyutlar:

Model	A	A1	A2	A3	B	D	D1	D2	H	W1	W2
80BZ41.5	523	302	129	190	303	273	133	140	631	235	590
100BZ42.2	551	317	129	190	328	273	133	140	631	235	590
100BZ43.7	584	327	153	200	328	289	139	150	681	235	640
100BZ45.5	716	407	204	280	380	421	205	216	925	305	790
100BZ47.5	716	407	204	280	380	421	205	216	946	305	820
100BZ411	727	407	215	280	377	431	205	226	1023	330	865
100BZ411H	727	407	215	280	377	431	205	226	1023	330	865

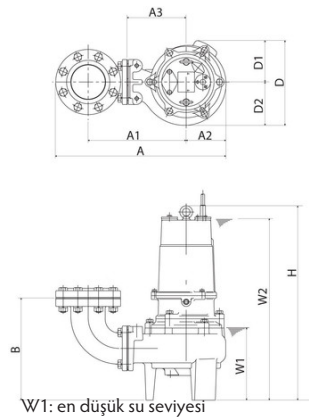

Boyutlar - mm olarak kılavuz ray teçhizatı tipi:

Model	A	A1	A2	A3	A5	A6	D	D1	D2	H	H1	H2	M1	M2	W1	W2
80BZ41.5	439	310	129	250	165	258	273	133	140	646	805	15	600	500	250	605
100BZ42.2	439	310	129	250	165	270	273	133	140	646	805	15	600	500	250	605
100BZ43.7	473	320	153	260	165	270	289	139	150	696	855	15	600	500	250	655
100BZ45.5	649	445	204	330	181	286	407	191	216	914	1210	112	950	700	295	780
100BZ47.5	649	445	204	330	181	286	407	191	216	935	1248	112	950	700	295	805
100BZ411	660	445	215	350	181	286	428	202	226	1016	1312	113	950	700	330	860
100BZ411H	660	445	215	350	181	286	428	202	226	1016	1312	113	950	700	330	860

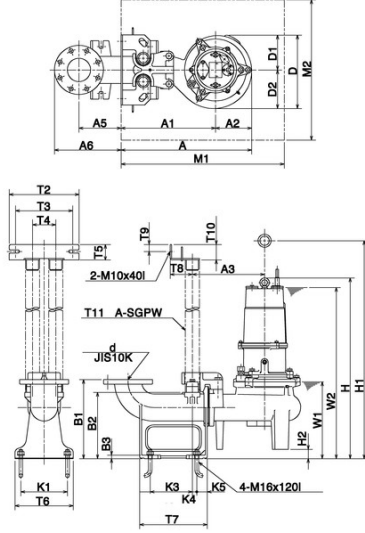

W1: en düşük su seviyesi



Çıkış ağzı mm	d	T2	T3	T4	T5	T6	T7	T8	T9	T10	T11	K1	K3	K4	K5	B1	B2	B3
80mm	80	230	195	80	50	220	250	60	25	28	50	170	155	15	40	290	237	15
100mm	100	230	195	80	50	220	250	60	25	28	32	170	155	15	40	290	237	15

Tsurumi (Europe) GmbH
 Wahlerstr. 10 D-40472 Düsseldorf
 Tel.: +49 (0)211-4179373 Fax: +49
 (0)211-417937-480 Email:
 sales@tsurumi.eu www.tsurumi.e

Özellikleri ve tasarımları önceden haber vermeksizin değiştirme hakkını saklı tutarız. Pompalarımız yalnızca profesyonel kullanım içindir. Tsurumi (Europe) GmbH'nin, istisnai durumlar hariç, bir üretici garantisine sahip olması durumunda, son kullanıcının garanti süresi boyunca (aşağıya bakın), ayrıca satıcıdan istenen garanti talepleri olmadığında veya artık olmadığında, ürünlerdeki herhangi bir kusur nedeniyle Tsurumi (Europe) GmbH'ye ücretsiz olarak çözüm talebinde bulunma hakkını verir. Son kullanıcının yanlış kullanımdan doğan arıza durumunda hiçbir garanti talebinde bulunulamaz. Aksi açıkça belirlenmediği sürece, bunun dışındaki talepler garanti kapsamında değildir. Çözümün ürün değiştirme mi yoksa onarım mı olacağına Tsurumi (Europe) GmbH tarafından karar verilecektir. Garanti süresinin bitiminden sonraki üç aylık dönem ardından ancak satıcıya karşı geçerli olan garanti talebinin bitmesinden önce olmayacak şekilde, talepler zaman aşımına uğrar. Şüphede durumda, garanti süresi son kullanıcı ile satıcı arasında geçerli olan garanti süresine karşılık gelmelidir.

sew-BZ-TR

